

CITROËN

CX series

CX 2400 Pallas
CX Prestige
CX 2500D
CX 25D Familiare

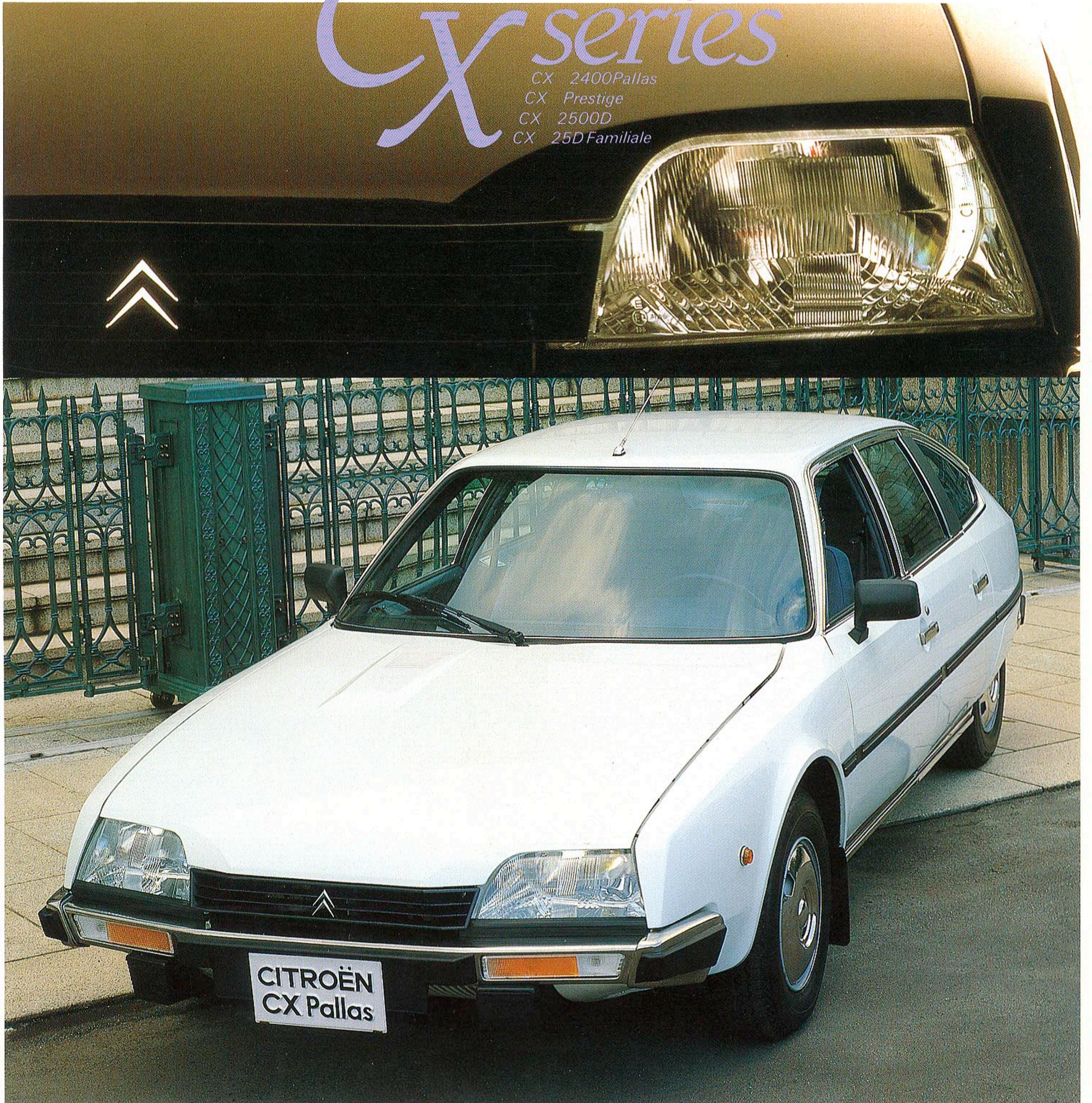

SEIBU

走り、貴婦人。

Elles Sont Elegantes

CX 2400Pallas

シトロエンCXの類稀なる美しさは、車に求められる、ありとあらゆる機能の結晶。居住性、荷室の広さ、視界、重量バランス、そして空気抵抗など、全ての機能を高い次元で融合させ、しかもこの気品あるスタイルを生んだフランス人たちに、限りない賛辞をおくりたい。

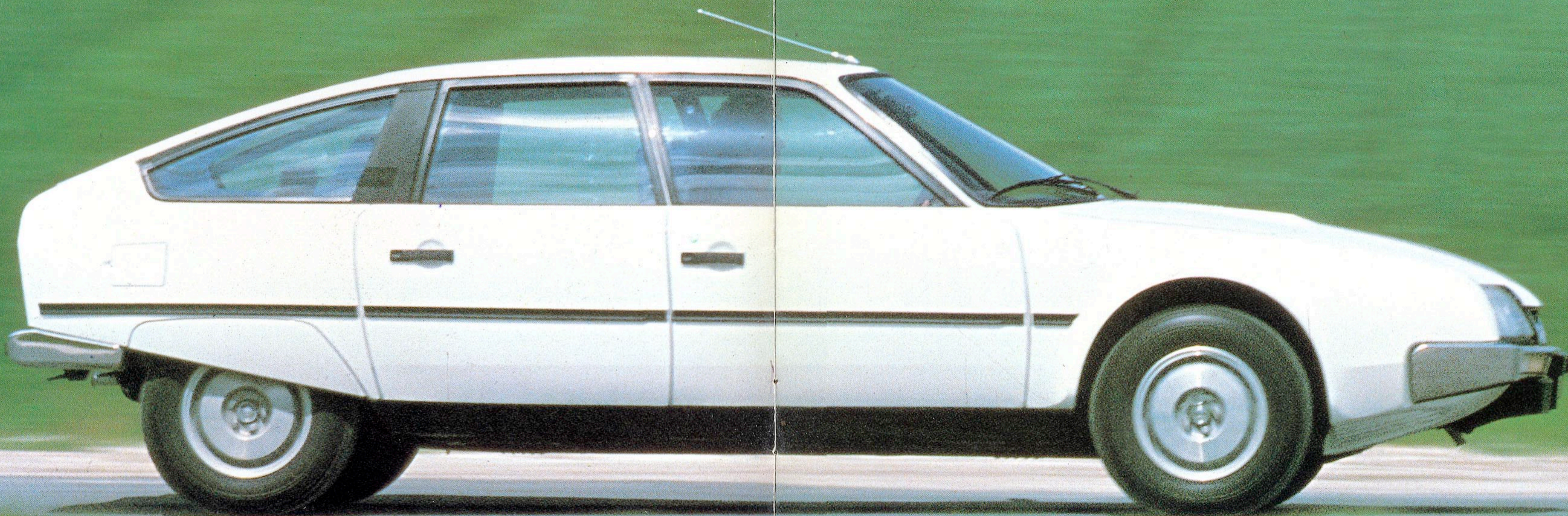

シンプル、豪華、機能的。

Elles Sont Françaises

ドライバーズシートに座った時、あなたはシトロエンの魅力の半分を知る。もし、その車を実際に走らせたなら、シトロエンCXの素晴らしさを本当に知る人になるだろう。
走る、止まる、曲がる、登る、下る……。どんな状況にあっても気品を失うことのない車——シトロエンCX。

CX 2400Pallas

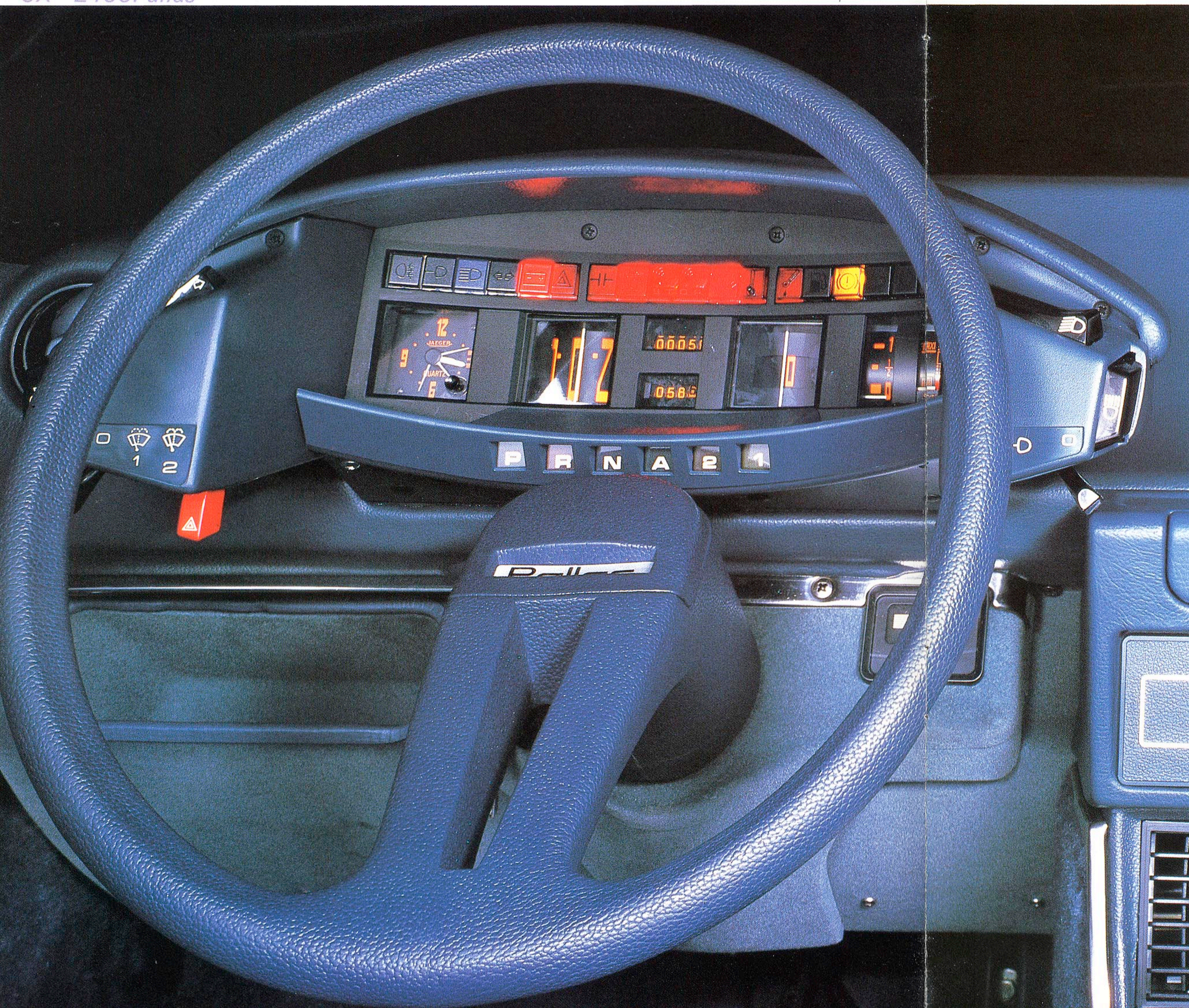

●フルオードマッチ

●皮張りシート(オプション)



●リアビュー



●エンジンルーム

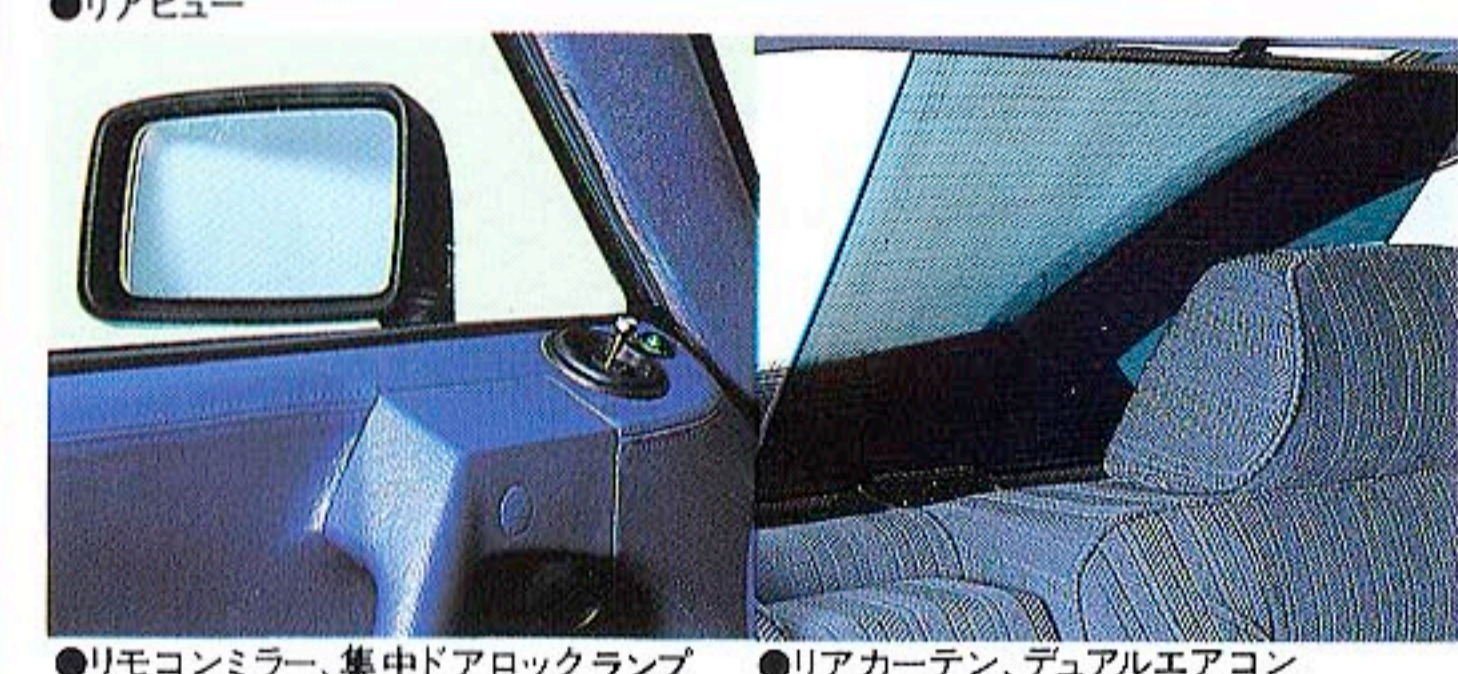

●リモコンミラー、集中ドアロックランプ

●リアカーテン、デュアルエアコン



選ばれた方のために。

Elles Sont Majesteuses

CX Prestige

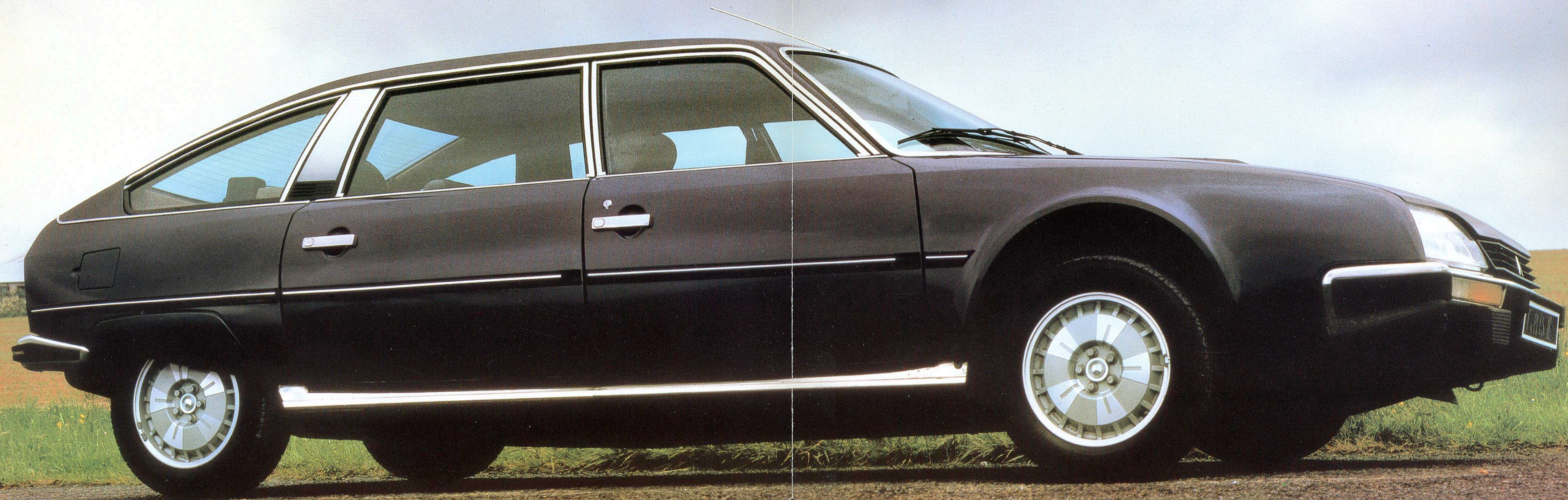

VIPには、その誇りを物語る車がふさわしい。目的地まで、速く、安全に、しかも快適に運んでくれる車でなければならない。シトロエンCXプレステージのロングホイールベースが醸し出すゆとりある室内は、大切な方のためのくつろぎの空間。皮張りシートに身を任せてゆったりとお過ごしください。
※CX2400プラスに比べて全長で24.5cm、室内長でも21cm長くなっています。



流麗、ディーゼルサルーン。 Elles Sont Économés

俄にはディーゼルと信じられない程の
パワー、スムーズさ、静粛性、そしてデ
ィーゼルならではの経済性。CX2500
Dは、まさに理想の高級ディーゼルサ
ルーンです。もちろん、乗り心地は、シ
トロエンならではのもの。ハイウェイで、
ダウンユースで走る喜びを感じさせて
くれるCX2500D。

快適、7人乗りサルーン。 Elles Sont Joyeuses

家族や友人たちとロングドライブに出
掛ける時、スペースは大きい方がいい。
CXファミリアールは、昔から7人乗り。
でもスペースのためにスタイリングが犠
牲になったりはしていません。CXの名
に恥じない気品と美しさはそのまま。ま
さに才色兼備のファミリーサルーンです。

CX 2500D



CX 25DFamiliale

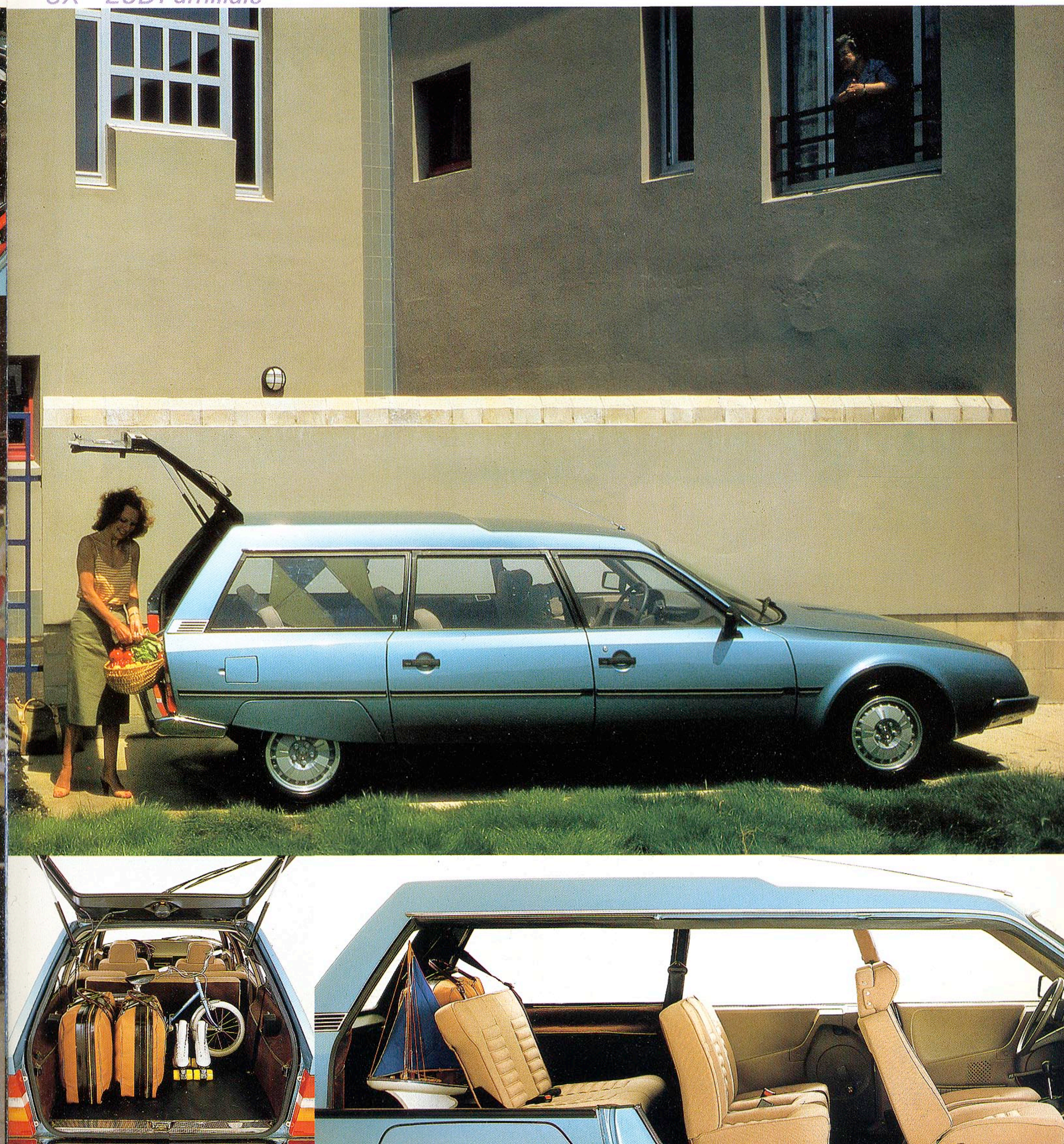

全ての道を絹の道にしてしまおう。 ハイδροニューマチック・サスペンション。

快適な乗り心地の保持とタイヤの路面追従性という、相反する2つの機能が要求されるサスペンション。

一般に採用されているコイルスプリング式のサスペンションでは、その両方を満足させるのは困難とされています。

シトロエン独自のハイδροニューマチック・システムによるサスペンション。

窒素ガスとL.H.M.という特殊な鉱物性オイルにより、比類なき乗り心地と抜群のロードホールディングを可能にしました。

サスペンション

各車輪を支えるのは、L.H.M.という特殊な鉱物オイルと、固定ガス室に封入された高圧窒素ガス。いわば、オイルとガスの併用式サスペンションという訳です。

しかも、各車輪のL.H.M.は連携して、路面の凸凹にかかわらず、常にシトロエンのボディを水平に保ちます。また、後部の人や物を乗せた時には、エンジン始動と同時にオイルポンプが働き、ボディを水平かつ一定の高さに保ちます。

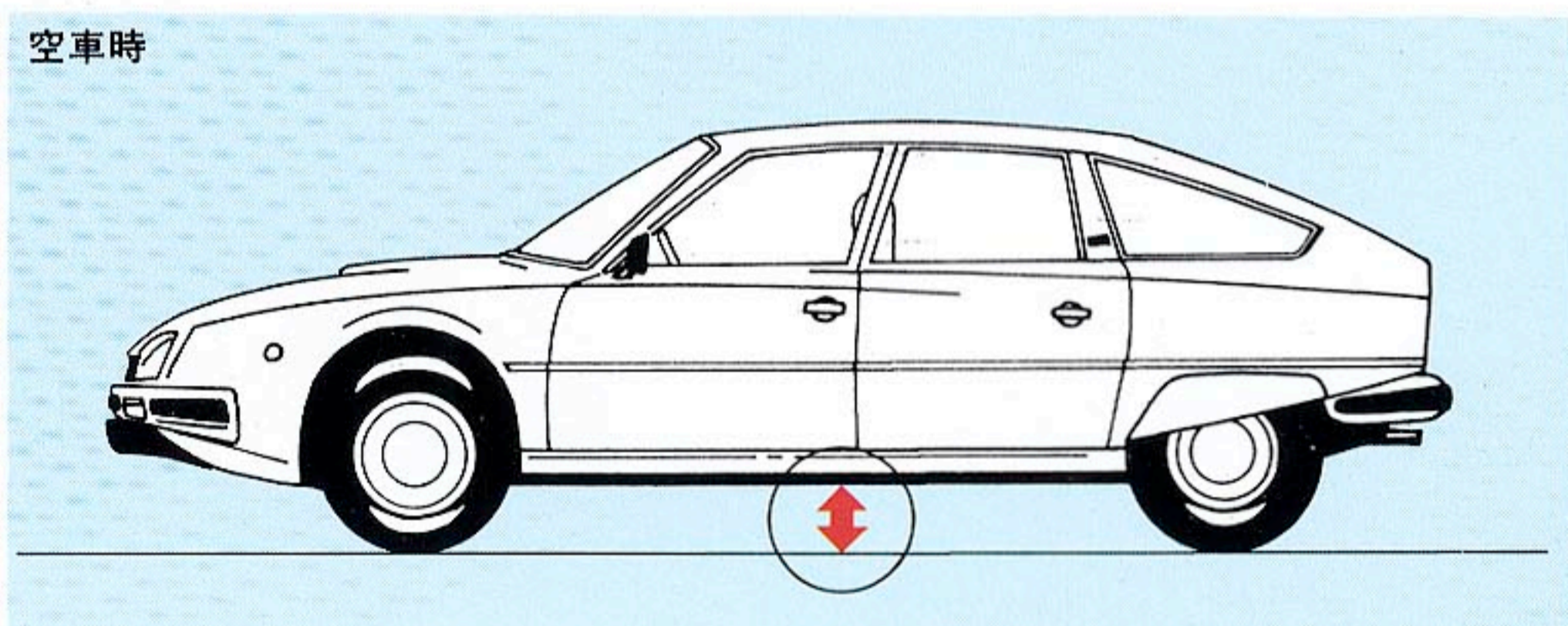

ブレーキ&ステアリング

ハイδροニューマチック・システムは、4輪ディスクのパワーブレーキとも連動しています。たとえば急制動時、ブレーキペダルの動きを瞬間的にキャッチし、後部の車高を下げることでノーズダウン(前のめり)を防ぎます。また、後輪への負荷を検知し、ブレーキ圧の自動配分を行うとともに、タイヤ・パンクなどによるスピン、ハンドルをとられるなども未然に防止します。

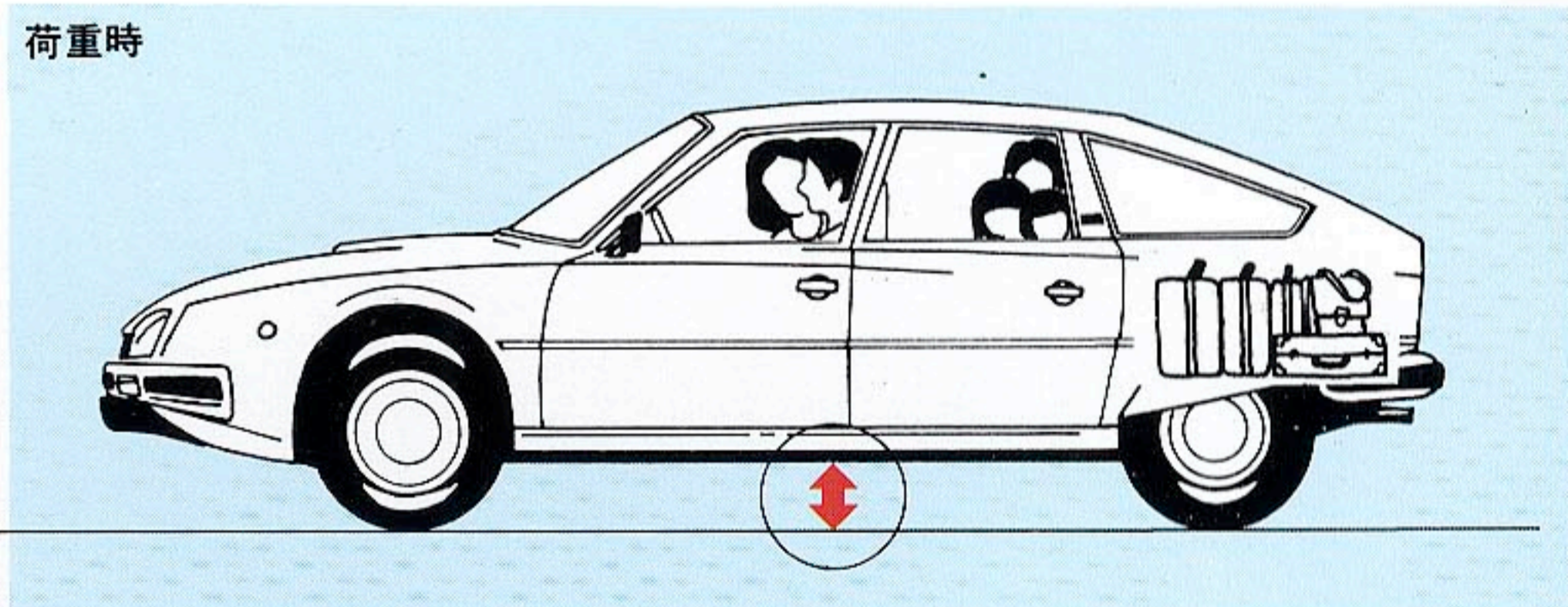

さらに、パワーステアリング機構とも連動して自然な感覚のセンターリング(直進方向へ戻る)を行うほか、低速では軽く、高速では節度のある手応えをもつハンドリングを実現しています。

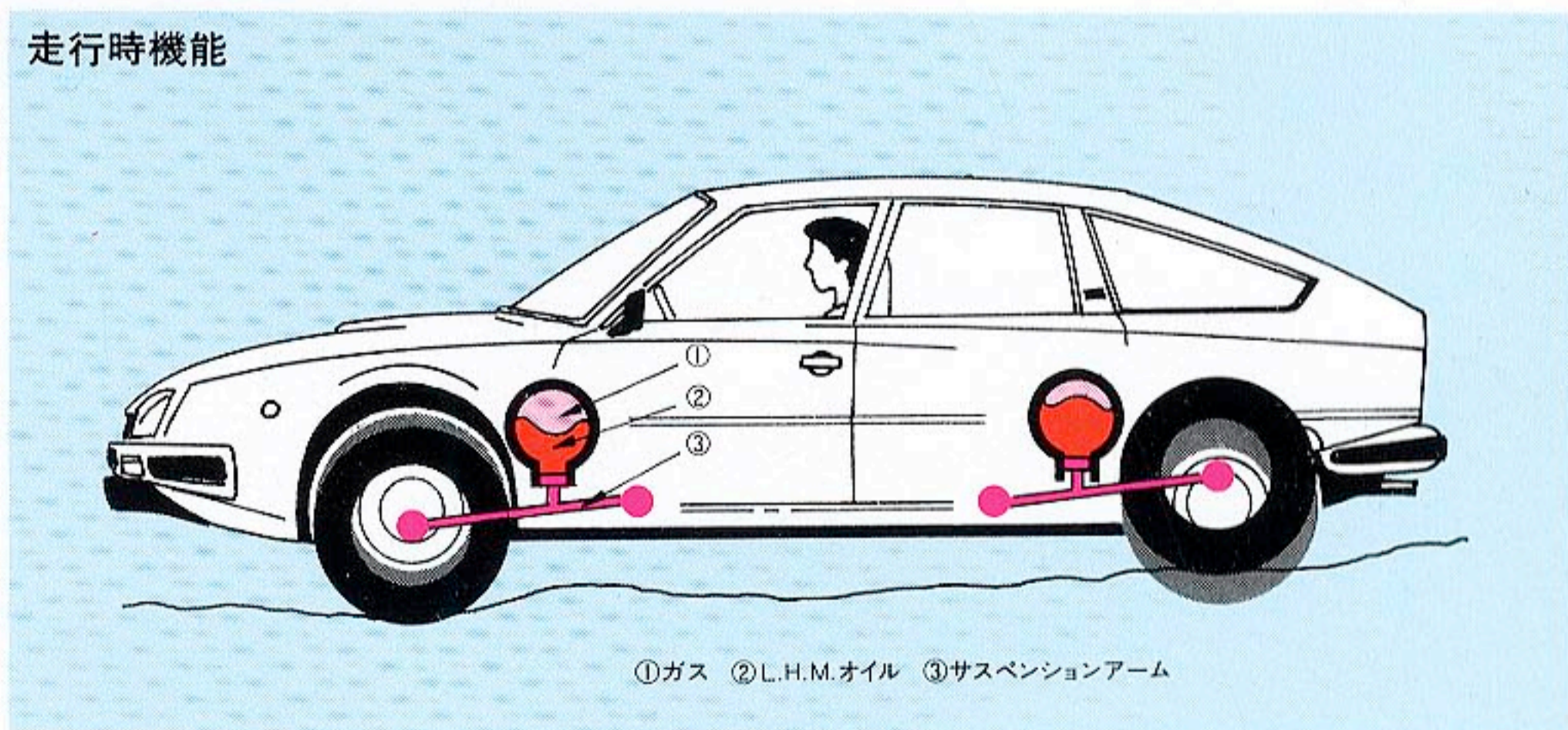

ハイトコントロール

ハイδροニューマチック・システムは、ユニークな車高調節機構を生み出しました。センターコンソールにあるハイトコントロールレバーにより、車高(路面とフロアの距離)を4段階に設定でき、ハイウェイでは路面に吸いつくような安定走行を、悪路に入れば車高を上げてラクラク乗り切ることが可能です。

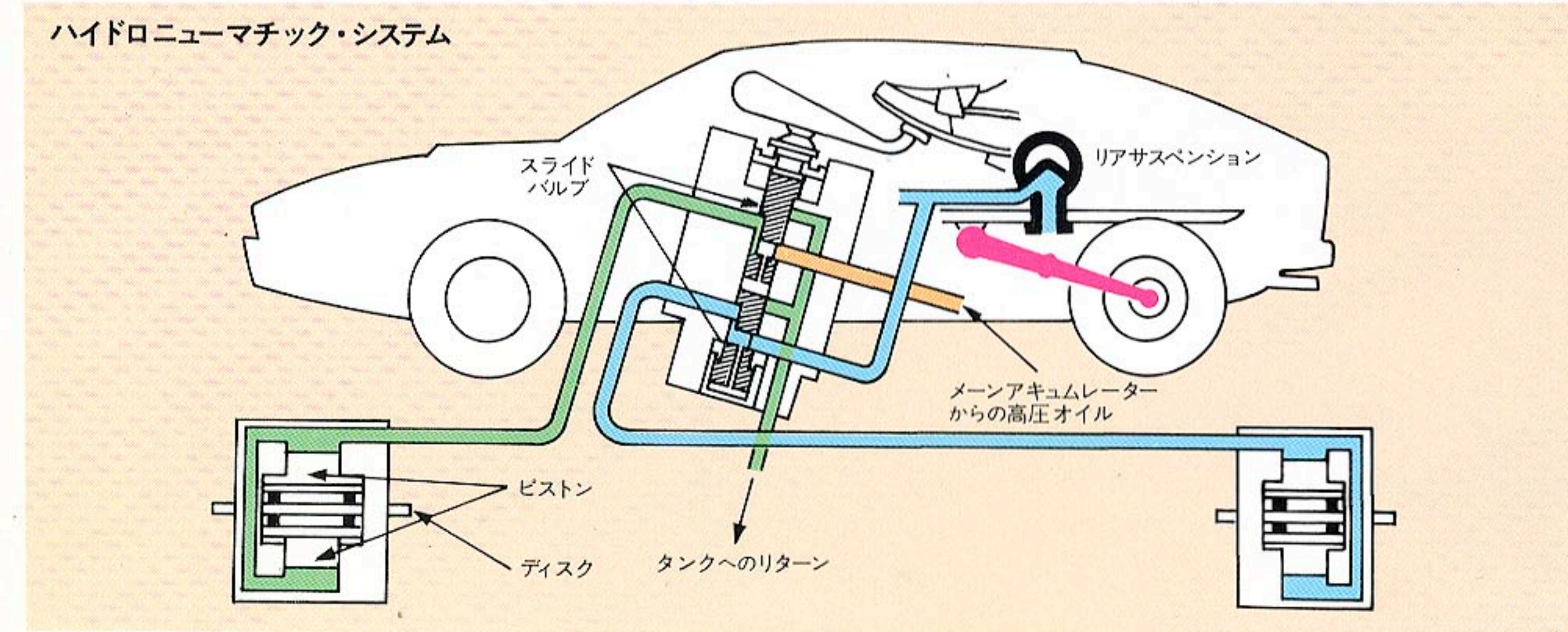
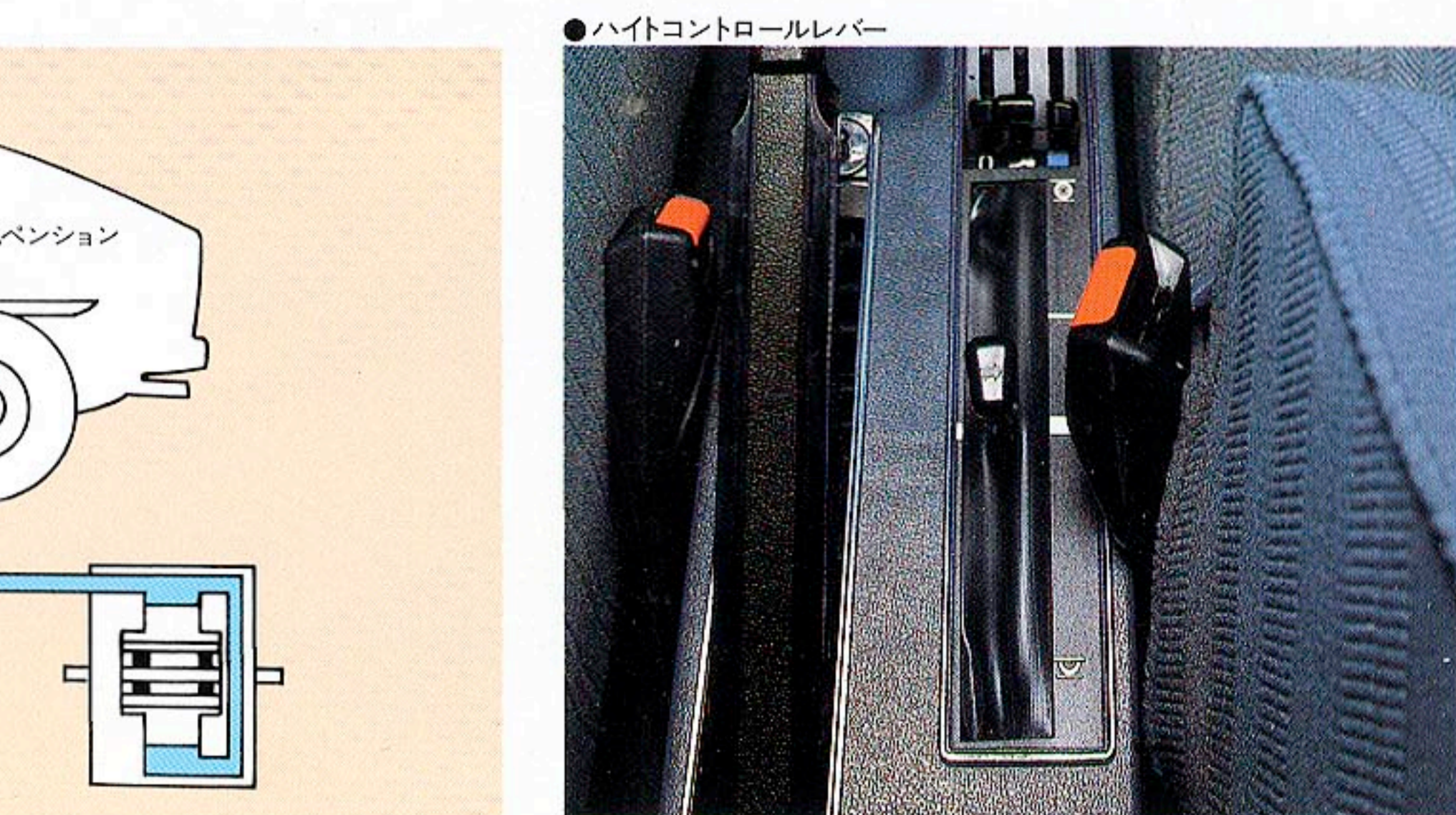

シトロエンCX 主要諸元

通称名	CXバラス IE	CXプレステージ IE	CX2500ディーゼル	CX25D ファミリアル
車名及び型式	シトロエン (E-MAMT)	シトロエン (E-MAMV)	シトロエン (K-MAMM)	シトロエン (K-MAMNW)
全長(mm)	4,660	4,905	4,660	4,952
全幅(mm)	1,770	1,770	1,750	1,770
全高(mm)	1,360	1,375	1,360	1,465
ホイールベース(mm)	2,845	3,095	2,845	3,095
トレッド(mm)	前 1,515 後 1,360	前 1,515 後 1,360	前 1,475 後 1,360	前 1,475 後 1,360
最低地上高(mm)	165	165	155	155
車両重量(kg)	1,390	1,465	1,380	1,505
乗車定員(名)	5	5	5	7
客室内寸法(mm)	長さ 1,980 幅 1,370 高さ 1,085	長さ 2,190 幅 1,370 高さ 1,030	長さ 1,980 幅 1,370 高さ 1,085	長さ 2,845 幅 1,385 高さ 1,150
トランク容積(cm ³)	507	507	507	507(後席格納時1,062)
エンジン型式	M 3	M 3	M 25	M 5
エンジン種類・シリンダー数	水冷直列4気筒OHV横置	水冷直列4気筒OHV横置	水冷直列4気筒OHV横置	水冷直列4気筒OHV横置
総排気量(cc)	2,348	2,348	2,499	2,499
内径×行程(mm)	93.5×85.5	93.5×85.5	93.0×92.0	93.0×92.0
圧縮比	8.7:1	8.7:1	22.2:1	22.2:1
燃料装置	燃料噴射式(Lジェトロニック)	燃料噴射式(Lジェトロニック)	分配式	分配式
燃料タンク容量(ℓ)	68	68	68	68
エンジンオイル容量(ℓ)	5.3	5.3	5.3	5.3
クーラント容量(ℓ)	12.3	12.3	12.3	12.3
最高出力(HP/r.p.m)	125/4,800(DIN)	125/4,800(DIN)	75/4,250(DIN)	75/4,250(DIN)
最大トルク(kg-m/r.p.m)	20.1/3,600(DIN)	20.1/3,600(DIN)	15.3/2,000(DIN)	15.3/2,000(DIN)
最小回転半径(m)	5.85	6.25	5.85	6.25
変速機	フルオートマチックトランスミッション 前進3段・後退1段	フルオートマチックトランスミッション 前進3段・後退1段	5速マニュアルトランスミッション (フルシンクロメッシュ) 前進5段・後退1段	5速マニュアルトランスミッション (フルシンクロメッシュ) 前進5段・後退1段
変速操作方式	フロア・チェンジ式	フロア・チェンジ式	フロア・チェンジ式	フロア・チェンジ式
変速比	1速 1.814 2速 1.082 3速 0.731 4速 5速 後退 1.526	1速 2.478 2速 1.478 3速 1.000 4速 5速 後退 2.081	1速 3.166 2速 1.833 3速 1.250 4速 0.934 5速 0.733 後退 3.153	1速 3.166 2速 1.833 3速 1.250 4速 0.939 5速 0.733 後退 3.153
減速比	4.769	4.769	4.538	4.538
カジ取り形式	ラック&ピニオン式 パワー・センターリング・ステアリング (油圧式速度感応式)	ラック&ピニオン式 パワー・センターリング・ステアリング (油圧式速度感応式)	ラック&ピニオン式 パワー・センターリング・ステアリング (油圧式速度感応式)	ラック&ピニオン式 パワー・センターリング・ステアリング (油圧式速度感応式)
タイヤ(前・後)	ミシュラン(前)・(後) 185HR14	ミシュラン(前)・(後) 185HR14	ミシュラン(前)・(後) 185HR14	ミシュラン(前)・(後) 185HR14
主ブレーキの種類形式	油圧4輪ディスク	油圧4輪ディスク	油圧4輪ディスク	油圧4輪ディスク
作動系統および制動車輪	2系統/前2輪・後2輪	2系統/前2輪・後2輪	2系統/前2輪・後2輪	2系統/前2輪・後2輪
懸架方式(前・後)	ハイδροニューマチックサスペンション 4輪独立懸架	ハイδροニューマチックサスペンション 4輪独立懸架	ハイδροニューマチックサスペンション 4輪独立懸架	ハイδροニューマチックサスペンション 4輪独立懸架
油圧タンク容量(ℓ)	4.25(L.H.M.オイル)	4.25(L.H.M.オイル)	4.25(L.H.M.オイル)	4.25(L.H.M.オイル)
パーキングブレーキ	前2輪機械式車輪制動	前2輪機械式車輪制動	前2輪機械式車輪制動	前2輪機械式車輪制動
バッテリー容量(Ah)	70	70	88	88
オルタネーター(V.A)	交流式 12-100	交流式 12-100	12-80	12-80

●日本国内で販売される車は色、その他一部仕様が異なることがあります。●サンルーフタイプもあります(プレステージを除く)。●本仕様は改良のため予告なく変更することがあります。

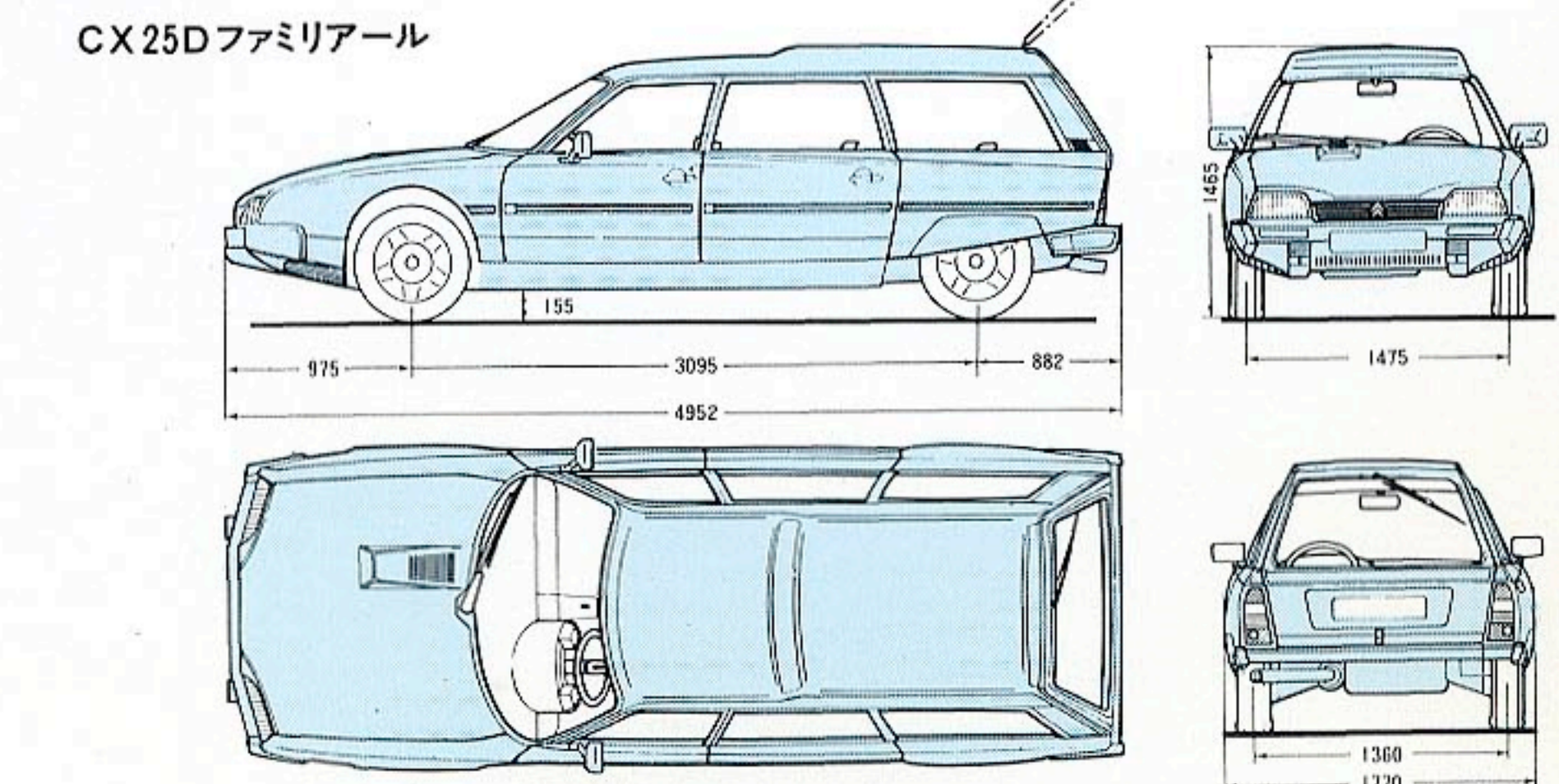
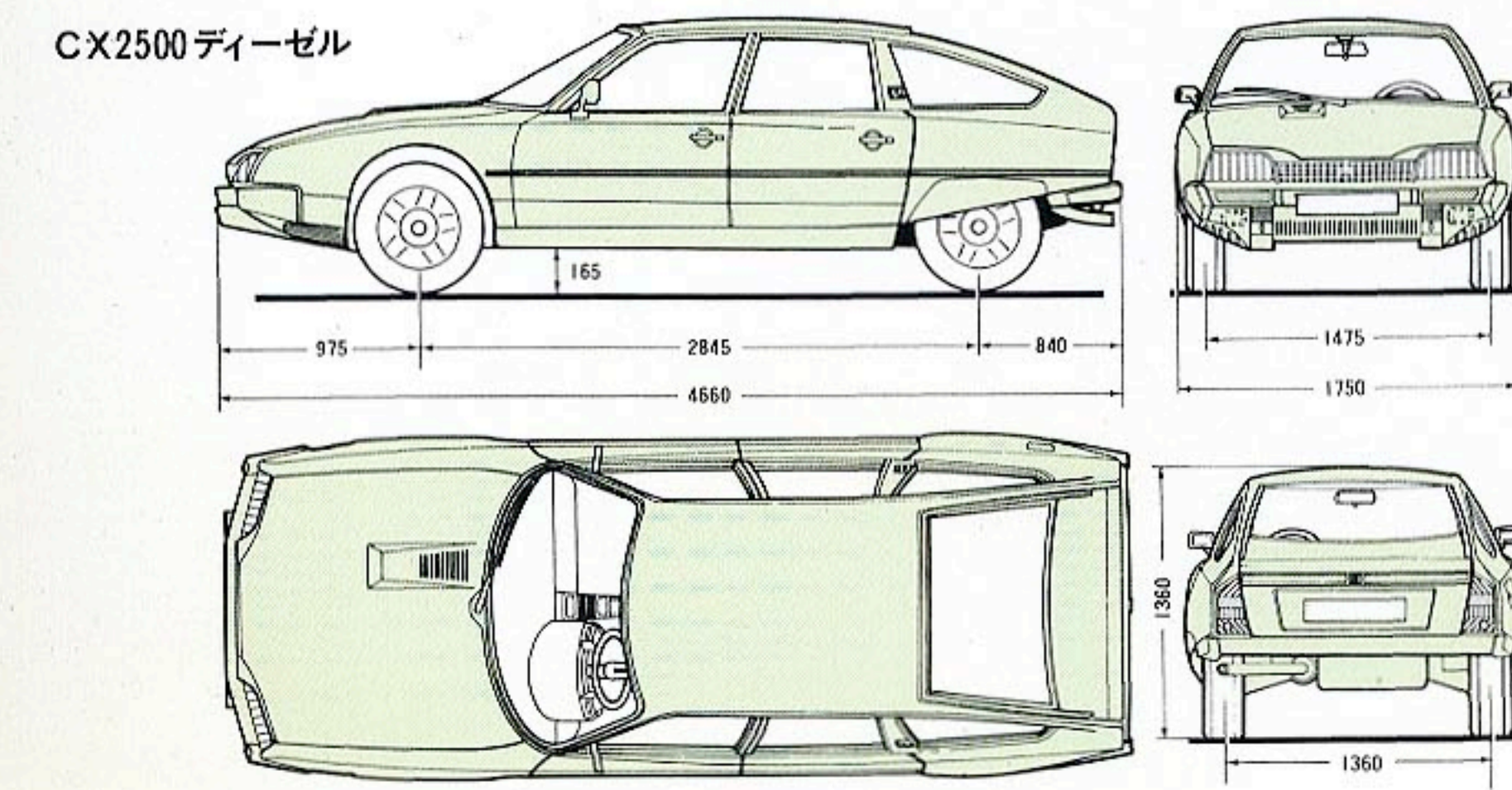
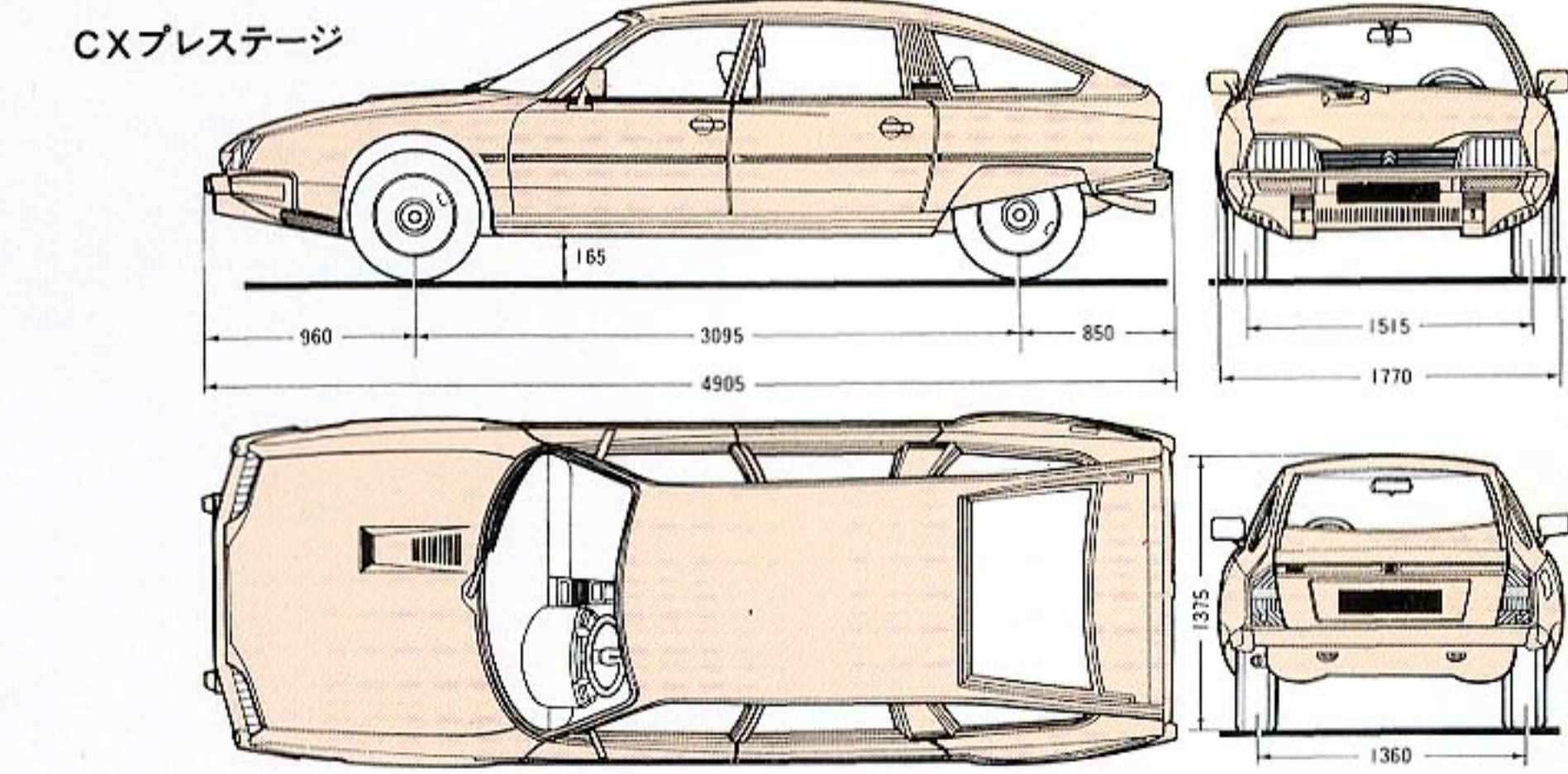
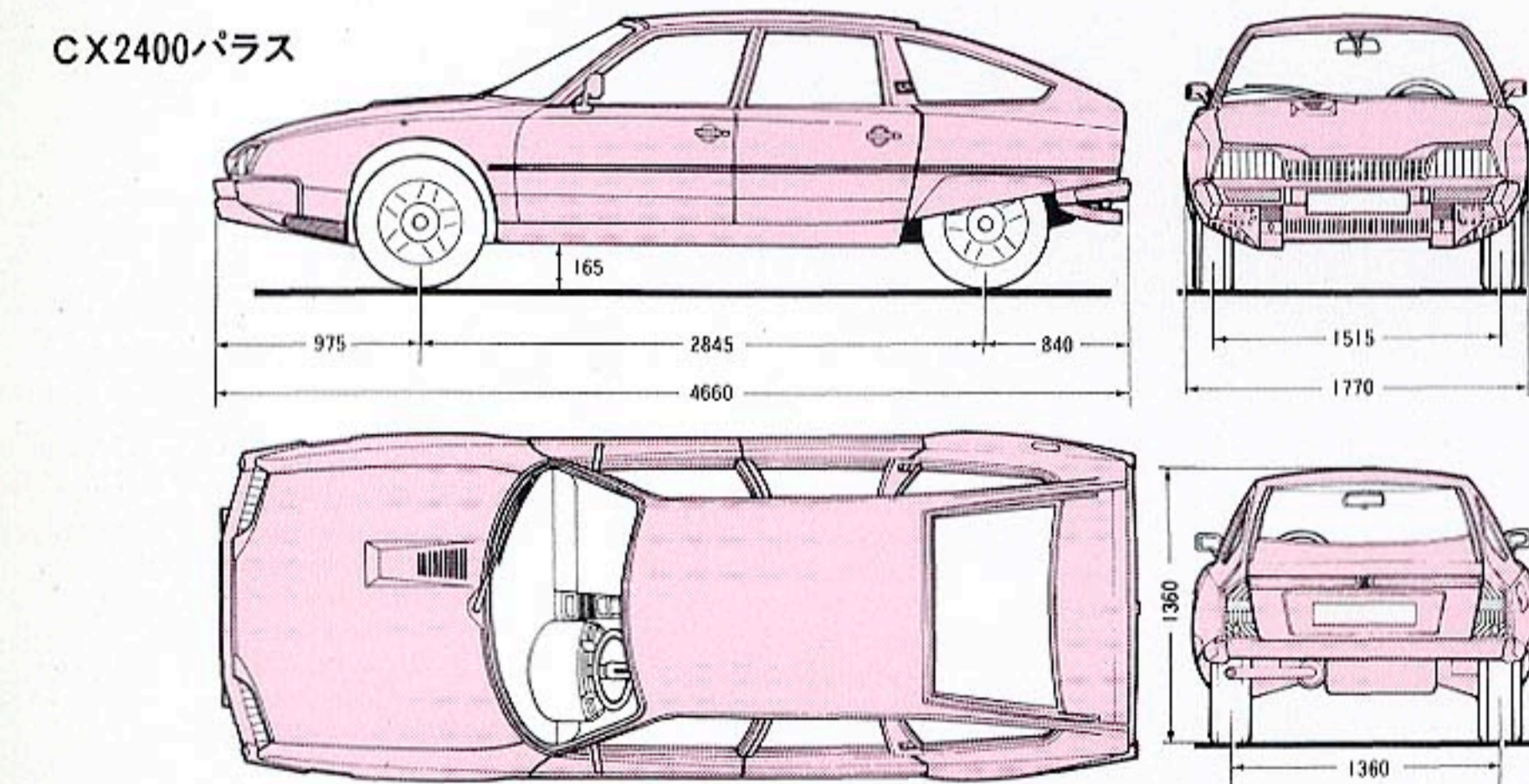

シトロエンCX 主要諸元

通 称 名		CXバラス IE	CXプレステージ IE	CX2500ディーゼル	CX25D ファミリアル	
車 名 及 び 型 式		シトロエン (E-MAMT)	シトロエン (E-MAMV)	シトロエン (K-MAMM)	シトロエン (K-MAMNW)	
寸法・重量	全長(mm)	4,660	4,905	4,660	4,952	
	全幅(mm)	1,770	1,770	1,750	1,770	
	全高(mm)	1,360	1,375	1,360	1,465	
	ホイールベース(mm)	2,845	3,095	2,845	3,095	
	トレッド(mm)	前	1,515	1,515	1,475	1,475
		後	1,360	1,360	1,360	1,360
	最低地上高(mm)	165	165	155	155	
	車両重量(kg)	1,390	1,465	1,380	1,505	
	乗車定員(名)	5	5	5	7	
	客室内寸法(mm)	長さ	1,980	2,190	1,980	2,845
		幅	1,370	1,370	1,370	1,385
高さ		1,085	1,030	1,085	1,150	
トランク容積(cm ³)	507	507	507	507(後席格納時1,062)		
エンジン	エンジン型式	M 3	M 3	M25	M 5	
	エンジン種類・シリンダー数	水冷直列4気筒OHV横置	水冷直列4気筒OHV横置	水冷直列4気筒OHV横置	水冷直列4気筒OHV横置	
	総排気量(cc)	2,348	2,348	2,499	2,499	
	内径×行程(mm)	93.5×85.5	93.5×85.5	93.0×92.0	93.0×92.0	
	圧縮比	8.7:1	8.7:1	22.2:1	22.2:1	
	燃料装置	燃料噴射式(Lジェトロニック)	燃料噴射式(Lジェトロニック)	分配式	分配式	
	燃料タンク容量(ℓ)	68	68	68	68	
	エンジンオイル容量(ℓ)	5.3	5.3	5.3	5.3	
	クーラント容量(ℓ)	12.3	12.3	12.3	12.3	
性 能	最高出力(HP/r.p.m)	125/4,800(DIN)	125/4,800(DIN)	75/4,250(DIN)	75/4,250(DIN)	
	最大トルク(kg-m/r.p.m)	20.1/3,600(DIN)	20.1/3,600(DIN)	15.3/2,000(DIN)	15.3/2,000(DIN)	
	最小回転半径(m)	5.85	6.25	5.85	6.25	
走行伝達装置	変速機	フルオートマチックトランスミッション 前進3段・後退1段	フルオートマチックトランスミッション 前進3段・後退1段	5速マニュアルトランスミッション (フルシンクロメッシュ) 前進5段・後退1段	5速マニュアルトランスミッション (フルシンクロメッシュ) 前進5段・後退1段	
	変速操作方式	フロア・チェンジ式	フロア・チェンジ式	フロア・チェンジ式	フロア・チェンジ式	
	変速比	1速	1.814	2.478	3.166	3.166
		2速	1.082	1.478	1.833	1.833
		3速	0.731	1.000	1.250	1.250
		4速			0.934	0.939
		5速			0.733	0.733
		後退	1.526	2.081	3.153	3.153
	減速比	4.769	4.769	4.538	4.538	
	カジ取り形式	ラック&ピニオン式 パワー・センターリング・ステアリング (油圧式速度感応式)	ラック&ピニオン式 パワー・センターリング・ステアリング (油圧式速度感応式)	ラック&ピニオン式 パワー・センターリング・ステアリング (油圧式速度感応式)	ラック&ピニオン式 パワー・センターリング・ステアリング (油圧式速度感応式)	
タイヤ(前・後)	ミシュラン(前)・(後) 185HR14	ミシュラン(前)・(後) 185HR14	ミシュラン(前)・(後) 185HR14	ミシュラン(前)・(後) 185HR14		
主ブレーキの種類形式	油圧4輪ディスク	油圧4輪ディスク	油圧4輪ディスク	油圧4輪ディスク		
作動系統および制動車輪	2系統/前2輪・後2輪	2系統/前2輪・後2輪	2系統/前2輪・後2輪	2系統/前2輪・後2輪		
懸架方式(前・後)	ハイドロニューマチックサスペンション 4輪独立懸架	ハイドロニューマチックサスペンション 4輪独立懸架	ハイドロニューマチックサスペンション 4輪独立懸架	ハイドロニューマチックサスペンション 4輪独立懸架		
油圧タンク容量(ℓ)	4.25(L.H.M.オイル)	4.25(L.H.M.オイル)	4.25(L.H.M.オイル)	4.25(L.H.M.オイル)		
パーキングブレーキ	前2輪機械式車輪制動	前2輪機械式車輪制動	前2輪機械式車輪制動	前2輪機械式車輪制動		
電 気	バッテリー容量(Ah)	70	70	88	88	
	オルタネーター(V.A)	交流式 12-100	交流式 12-100	12-80	12-80	

●日本国内で販売される車は色、その他一部仕様が異なることがあります。 ●サンルーフ・タイプもあります(プレステージを除く)。 ●本仕様は改良のため予告なく変更することがあります。

CX2400バラス

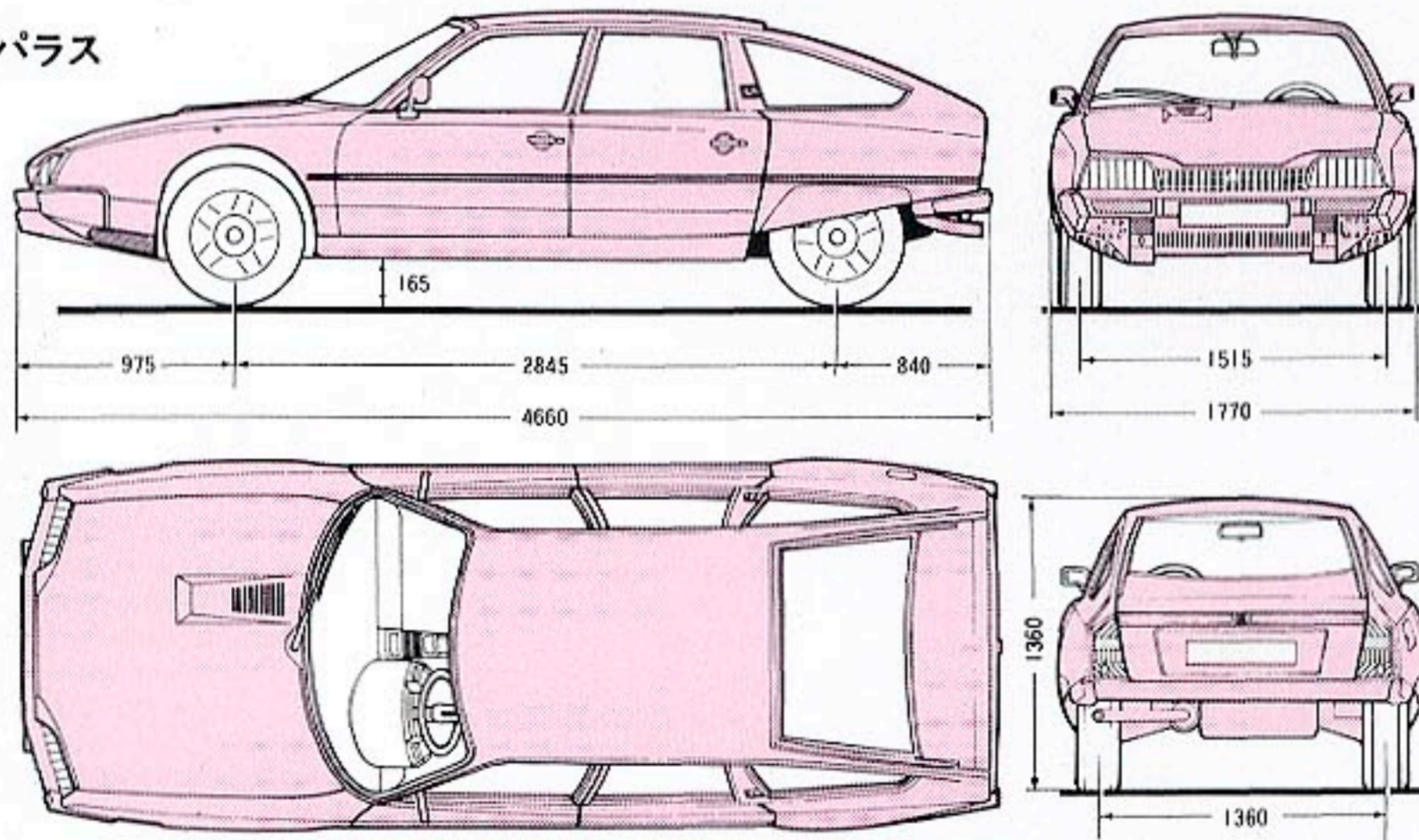

CXプレステージ

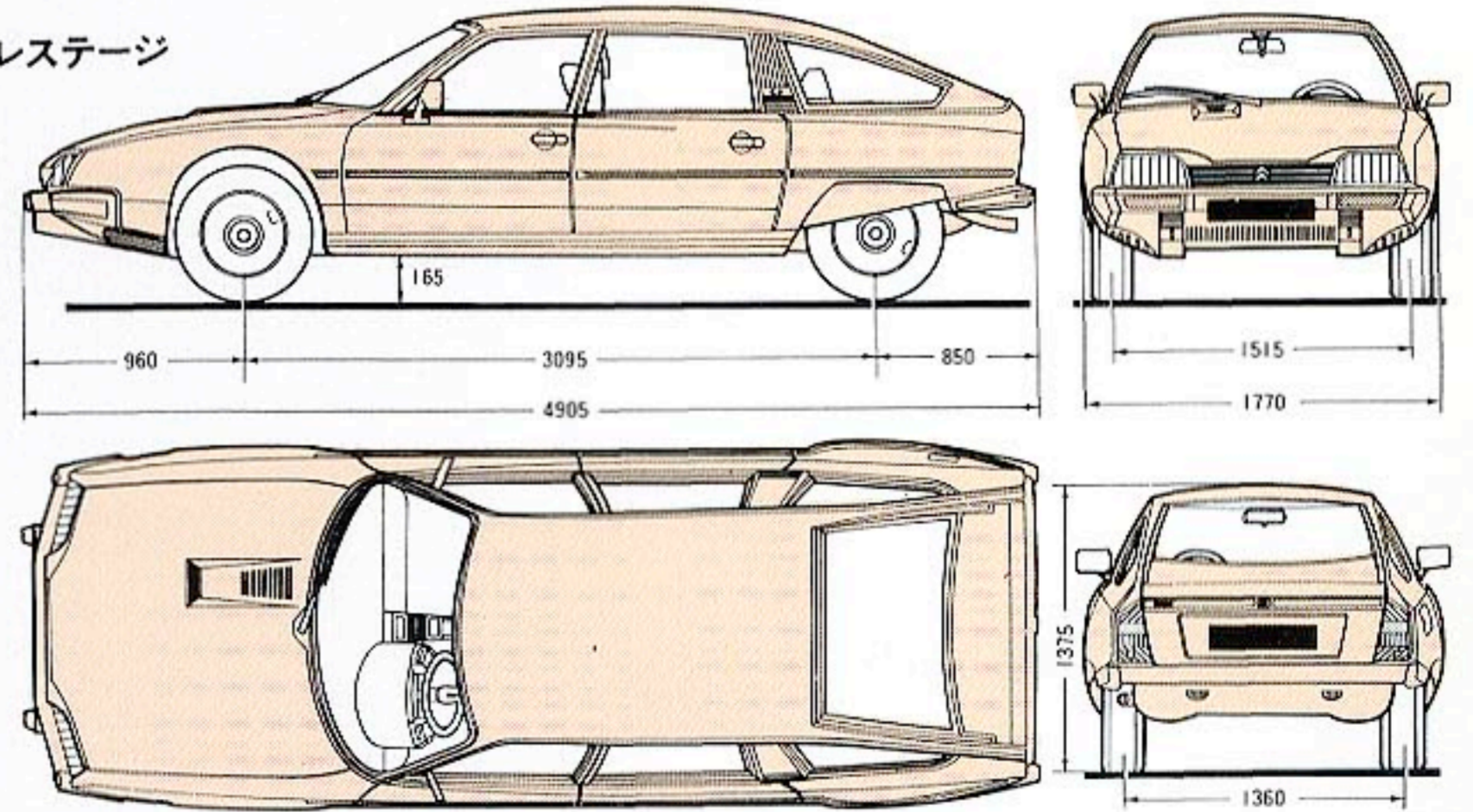

CX2500ディーゼル

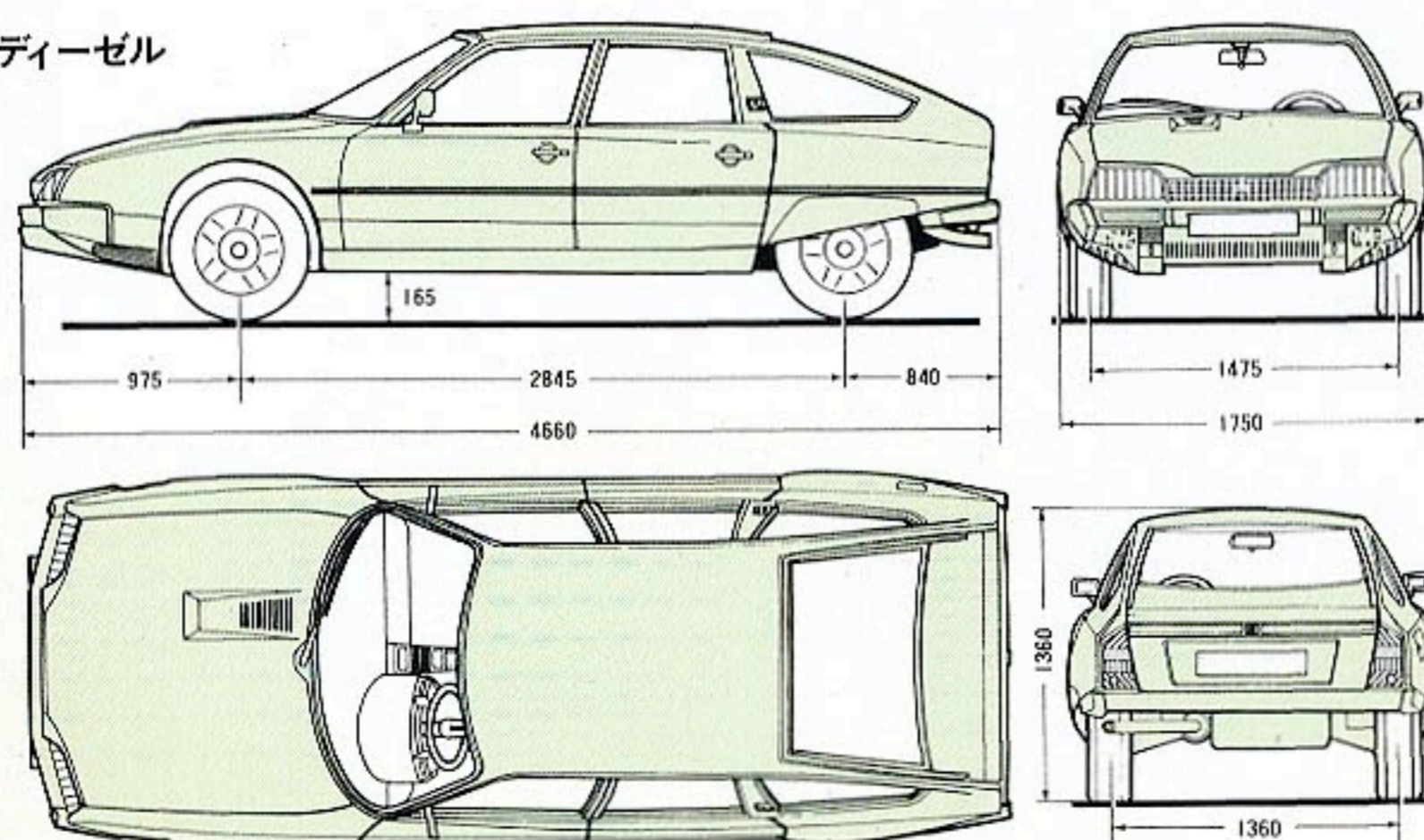

CX25Dファミリアル

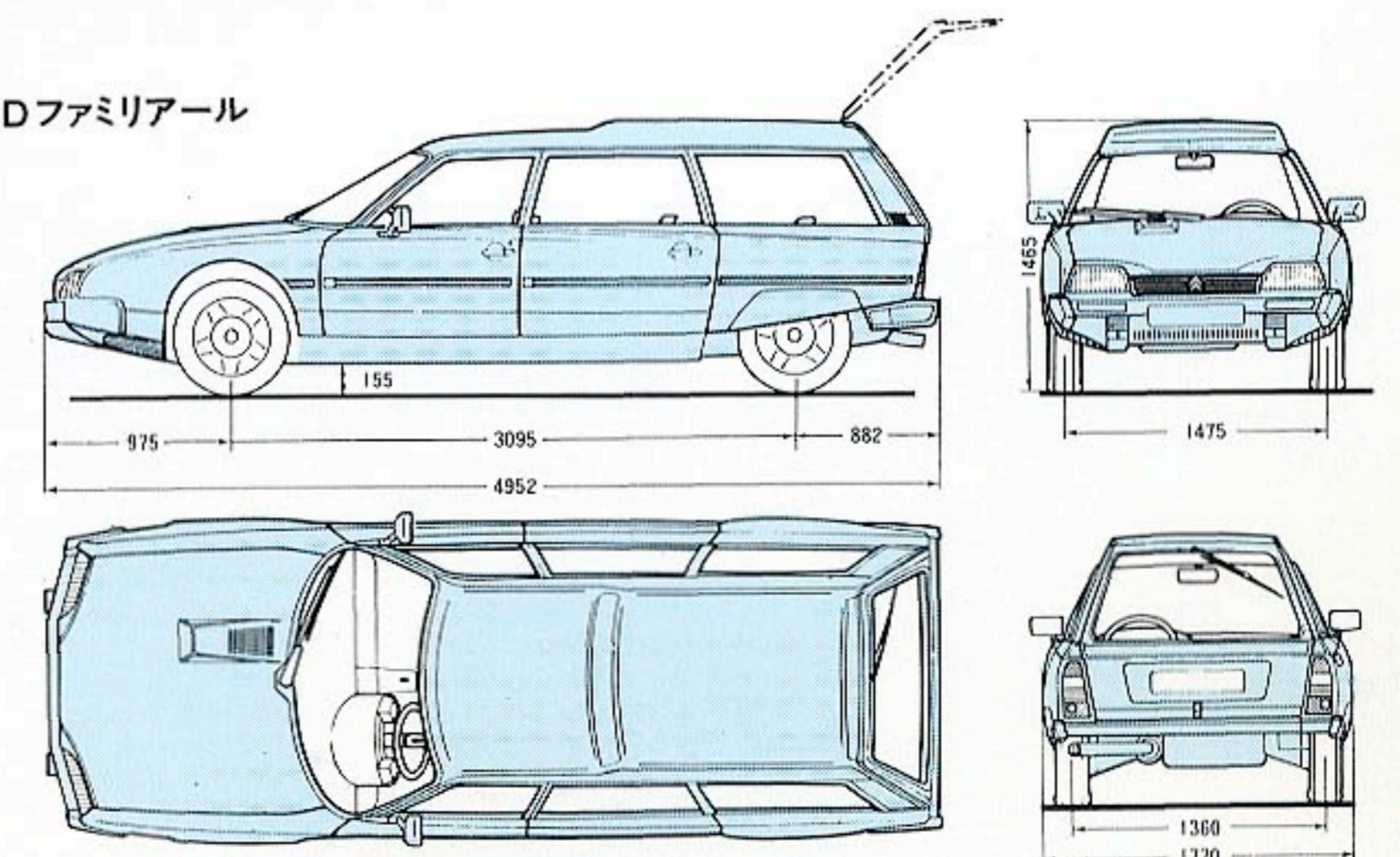



お問い合わせは

SEIBU

取扱車種/シトロエン・プジョー・サーブ

西武自動車販売株式会社

本社	〒171 東京都豊島区南池袋2-8-13	TEL 03 (984) 1355(代)
世田谷営業所	〒154 東京都世田谷区桜新町1-32-3	TEL 03 (704) 1261(代)
練馬営業所	〒177 東京都練馬区谷原4-7-6	TEL 03 (995) 2717(代)
横浜営業所	〒240 横浜市保土ヶ谷区岡沢町81	TEL 045(331)1481(代)
練馬中古車センター	〒177 東京都練馬区谷原4-7-6	TEL 03 (995) 2717(代)
横浜中古車センター	〒241 横浜市神奈川区三ツ沢上町4-4	TEL 045(321)0690(代)